

在語言大海上打造溝通的船——〈給我一個解釋〉

設計者：暨大附中董錦燕

一、引起動機

《啟航吧！編舟計畫》是三浦紫苑的小說，故事主要在敘述辭典的編纂過程。於 2013 年改編為電影《宅男的戀愛字典》，2016 年改為同名電視動畫。三浦紫苑在小說中這麼形容：「編輯字典就像是在遼闊的語言大海上打造一艘協助人們溝通航行的船。」他們所做的，就是在無垠的時間和無際的漢字海洋裡，給出最簡潔優美的解釋，幫助現代人更精確地使用語言與他人交流。而何謂「解釋」呢？

(一) 教育部國語字典簡版中，給「解釋」的解釋為：

解釋	
釋義	<p>1. 分析闡明。 【例】這篇文章經過他的解釋後，閱讀起來更能體會作者所要表達的意念。</p> <p>2. 說明某事的原因、理由。 【例】為了這誤會，她親自向老師解釋這件事的原由。</p>

(二) 本文有關「解釋」的解釋，羅列如下：

<p>1. 那弟弟娓娓的解釋，那言語間有委屈、有溫柔、有慈憐和悲憫。或者，照儒者的說法，是有恕道。</p> <p>2. 因愛而生的解釋才能把事情美滿化解。所謂化解不是沒有是非，而是超越是非。就算有過錯也因那善意的解釋而成明鑿入井，遂令濁物沉澱，水質復歸澄瑩。</p>

※如同《啟航吧！編舟計畫》的編輯過程一樣，教育部國語字典對每個詞條的說明，都是經過反覆斟酌。在本文的「解釋」則是「有委屈、有溫柔、有慈憐和悲憫」等由愛而生的情感，再搭配張曉風對文字的駕馭能力，使讀者極易被說服。若 A 為理性思辨、B 為愛、C 為表達能力，以下「解釋」同心圓你會如何安排呢？而安排順序的理由是：

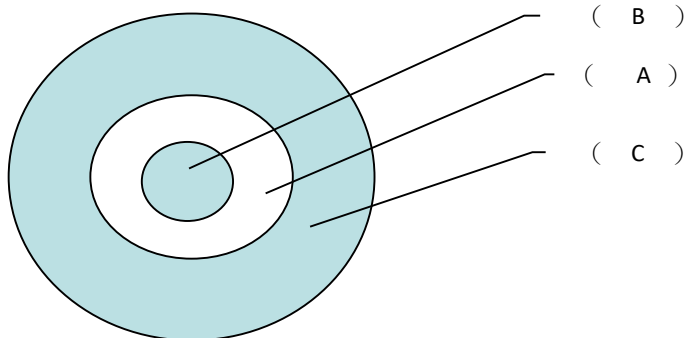

答：

答：我覺得由內而外是 B 愛、A 理性思辨與 C 表達能力這樣的順序。愛的溫柔、勇氣與慈悲是一切動力的基石，理性思辨能釐清事情真相，尋找最聰明的解決之道。但若沒有理性分析，解釋可能會變成沒有是非的溺愛；若沒有愛的溫暖，解釋可能會如字典般冰冷枯燥。所以由愛出發，並有邏輯的分析前因後果，才能使解釋面面俱到。最後，還要有清晰的文字或口語表達能力，否則無法傳達的解釋，會令人迷失在語言的汪洋中，帶來無限遺憾。(開放性提問)

二、作者介紹

張曉風的散文特色，余光中讚美她「亦秀亦豪，健筆縱橫」，「秀」是她多情細膩的生活感思；「豪」是她想直面人世，擁抱荒涼的企圖。以下是張曉風的介紹：

張曉風

筆名曉風、桑科、可叵，江蘇銅山人。出生於浙江金華，八歲隨父母遷台。張曉風創作過散文、新詩、小說、戲劇、雜文等多種不同的體裁，以散文最為著名。她的成名作《地毯的那一端》抒寫婚前的喜悅，情感細膩動人。她前期散文意象優美純淨；後期具社會批判性，在內容和技巧上都不斷發展和突破，從描寫生活瑣事，漸漸轉變為抒寫家國情懷及社會世態，融入哲理。詩人兼散文家余光中曾在張曉風《你還沒有愛過》一書的序中譽之為「亦秀亦豪的健筆」。擅寫自然和人之間的和諧，被尊稱為現代陶淵明。

2005 年張曉風罹患大腸癌之後，把病痛、艱難、誤會等，都視為化妝的祝福，後來她不但奇蹟式地日趨健康，還繼續關心國文教育、環保，甚至當選立法委員。2010 年張曉風為了捍衛「202 兵工廠」沼澤綠地，以標題「報告總統，我可以有兩片肺葉嗎？」投書媒體並致函總統馬英九，其後馬英九總統親臨現場勘查，張曉風更來了一個驚天一跪，行政院隨即以環境評估為由，中止開發工程。

※以下事件可以看出張曉風「豪氣」的表現有：

- 為了濕地保育，向當時是總統的馬英九下跪請命。
- 成名作《地毯的那一端》抒寫婚前的喜悅，情感細膩動人。
- 張曉風坦言：「唐吉訶德是領袖型人物，桑科看起來傻傻的，跟著理想往前沖，我也是傻傻的，就像個桑科型人物，所以就用桑科作為筆名。」
- 二零零五年張曉風罹患大腸癌第二期。她交代說：「就跟大家說我生大腸癌，不必美化或忌諱。」「當孫悟空和妖精打架時，如果大叫妖精的名字，妖精便會自卑地逃走。當知道身體的對手是誰，對手也會逃走。」

三、文章脈絡

一、下列文句，為本文領綱的是：

- 給我一個解釋，我就可以再相信一次人世，我就可以接納歷史，我就可以義無反顧的擁抱這荒涼的城市。
- 少年時代不明白孔子何以要作這種沒有才氣的選擇，我卻只希望作而不述。
- 如果有一天，我因生命衰竭而向上蒼祈求一兩年額外加簽的歲月，其目的無非是讓我回首再看一看這可驚可歎的山川和人世。

二、認識記敘文中的議論形式

記敘文中的議論形式，依據敘與議方式，主要有三種形式：

一、先敘後議

文章的前半段先藉由人物或事件的敘述，再發表議論自己的心得或道理的啟發。屬直接表達作者的評價、感情，因此可以產生「畫龍點睛」的作用，揭示、深化文章的主題。

二、夾敘夾議

是將具體的事實（敘）和抽象的議論（議）相結合，以善於運用事實為前提，但關鍵在於「夾」——文錯敘與議，可使文章逐層深化，增強文章的說理性。把事實和議論觀點，具體的表達出來。

三、先議後敘

先就某個人物或事物提出問題，或者發表作者自己的觀點和評價（議），然後舉出具體的事實（敘）為正文。也就是常見開門見山的採取發表議論方法開頭的文章。先發表議論，可以使文章開篇入題，簡潔明快。

※牛刀小試——「寓言故事」的寫作手法，通常屬於：

- 先敘後議 夾敘夾議 先議後敘

三、請逐節閱讀文本、歸納段落大意，並找出敘與議的呈現方式。

段落	大意	敘與議的呈現方式
第一節	提出「因愛而生的解釋超越是非，才能把事情美滿化解」的主要論點。	<input type="checkbox"/> 先敘後議 <input checked="" type="checkbox"/> 夾敘夾議 <input type="checkbox"/> 先議後敘
第二節	強調「有了好的解釋，宇宙為之端正，萬物因而含情」。	<input checked="" type="checkbox"/> 先敘後議 <input type="checkbox"/> 夾敘夾議 <input type="checkbox"/> 先議後敘
第三節	針對某些民族喪葬的處理方式，提出特殊解釋。	<input checked="" type="checkbox"/> 先敘後議 <input type="checkbox"/> 夾敘夾議 <input type="checkbox"/> 先議後敘
第四節	收束神話，轉筆寫日常生活的解釋。	<input checked="" type="checkbox"/> 先敘後議 <input type="checkbox"/> 夾敘夾議 <input type="checkbox"/> 先議後敘

四、每一節的題旨與全篇主旨之間所呈現的關係，下列敘述正確的是：（多選）

- 每一節各有獨立的題旨，歸納四節的題旨，即可得出全篇的主旨
每一節的題旨由引述的例證來歸結，形成合分或分合的敘述型態
全文以分合共構的組織形式，讓全文的敘述綱領清楚、開闔自如
全文採虛實交織的手法，讓文章的敘事視角能自由游移由小而大

四、分析與鑑賞

一、王大空說張曉風「能博能雅，兼跨新舊」，證諸本文題材的蒐羅，即可見她手持健筆，放眼古今、接納中西的胸襟和氣度。本文列舉豐富材料，不僅增強文章閱讀的豐富性，也強化作者要求給一個解釋的說服力，可見作者以才學為文的功力。請勾選出本文各段所舉的例子：

段落	事例	
第一段	<ul style="list-style-type: none"> ● 鄉親傳聞 ● 歷代詩話 ● 歷史故事 ● 生活點滴 	<ul style="list-style-type: none"> ➔ <input checked="" type="checkbox"/> 弟弟為哥哥打圓場的故事 ➔ <input checked="" type="checkbox"/> 管、鮑之交 ➔ <input checked="" type="checkbox"/> 女兒解釋媽媽遲歸 ➔ <input checked="" type="checkbox"/> 金冬心：夕陽返照桃花渡 <input type="checkbox"/> 孔子述而不作 <p>(請先勾選右側例子，再連連看)</p>
第二段	西方	<ul style="list-style-type: none"> <input checked="" type="checkbox"/> 朝露：希臘女神波西鳳的清淚 <input checked="" type="checkbox"/> 月桂：阿波羅鍾情的女子丹弗妮所變成 <input checked="" type="checkbox"/> 農神的女兒歸寧：季節的由來 <input checked="" type="checkbox"/> 風神偷牛：白雲蒼狗 <input type="checkbox"/> 共工觸不周之山，天傾西北，地陷東南 <input checked="" type="checkbox"/> 埃及人面獅身像 <input type="checkbox"/> 西王母：人面、豹尾、虎齒 <input type="checkbox"/> 女媧：人面蛇身 <input type="checkbox"/> 伍子胥：錢塘江潮 <input type="checkbox"/> 娥皇、女英：湘妃斑竹
	中國	<ul style="list-style-type: none"> <input type="checkbox"/> 朝露：希臘女神波西鳳的清淚 <input type="checkbox"/> 月桂：阿波羅鍾情的女子丹弗妮所變成 <input type="checkbox"/> 農神的女兒歸寧：季節的由來 <input type="checkbox"/> 風神偷牛：白雲蒼狗 <input checked="" type="checkbox"/> 共工觸不周之山，天傾西北，地陷東南 <input type="checkbox"/> 埃及人面獅身像 <input checked="" type="checkbox"/> 西王母：人面、豹尾、虎齒 <input checked="" type="checkbox"/> 女媧：人面蛇身 <input checked="" type="checkbox"/> 伍子胥：錢塘江潮 <input checked="" type="checkbox"/> 娥皇、女英：湘妃斑竹
第三段	<ul style="list-style-type: none"> <input checked="" type="checkbox"/> 西 <input type="checkbox"/> 中 	<ul style="list-style-type: none"> <input checked="" type="checkbox"/> 屈身葬 <input type="checkbox"/> 阿基米德：給我一個支點，給我一根槓桿，我就可以把地球舉起來
第四段	生活點滴	<ul style="list-style-type: none"> <input checked="" type="checkbox"/> 兒子解釋分子結構 <input checked="" type="checkbox"/> 母親解釋圍兜顏色

二、「那弟弟娓娓的解釋，那言語間有委屈、有溫柔、有慈憐和悲憫。或者，照儒者的說法，是有怨道。」為何不簡潔的說「慈悲」即可，而要說「有慈憐和悲憫」？「怨道」所指為何？

答：1. 若只使用「慈悲」二字，無法凸顯弟弟解釋中的憐惜、不忍與不捨，故此處將「慈悲」二字推衍為「慈憐和悲憫」，確實更能曲盡深情，呈現情感的多面性。

2. 「怨道」指的是設身處地為人著想。因為設身處地，才能共感對方的尷尬、委屈與無助，進而慈憐悲憫，挺身而出，溫柔化解。

三、「述，就是去悲憫、去認同、去解釋。」請問「悲憫」、「認同」、「解釋」這三者的順序可以調換嗎？請依據你對「述」的體會，排定先後順序，列出其重要性的柱狀圖，並說明為什麼？

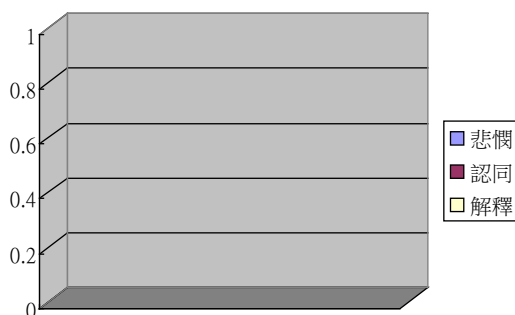

答：

參考答案一

我覺得順序無法更動。因為人是感受性的動物，有了情感的牽動（感性），才能由衷的共鳴、認同（感性與理性交融），進而積累由愛而生的解釋（合情合理）。

所以，我的百分比與先後順序為：悲憫 0.4→認同 0.6→解釋 1。

參考答案二

我覺得順序可以更動。凡事去做了才能感同身受，所以，我會先「解釋」，在認知的過程中，因了解而心生悲憫，產生認同。若一開始便訴諸情感，可能會流於濫情，無法得出理性與感性兼具的解釋。

所以，我的百分比與先後順序為：解釋 1→認同 1→悲憫 1

三、文中第二節舉十個例子，就文章結構與脈絡安排，你認為是否太多呢？為什麼？

答：第二節以繁複絢麗層出不窮的例子，使讀者有目不暇給的豐富感，若只有三個例子，可能無法積累古今中外美麗神話的瑰麗與繽紛。陳列〈玉山去來〉亦用了博喻呈現雲海的動態之美；荀子〈勸學〉用了大量的舉例說理，前者使畫面鮮明，後者使文氣飽滿，故大量比喻或舉例為值得效法、累積的寫作手法。

四、文中第三節，作者只用了屈身葬的例子與聯想，前後兩段舉用的例子數量有如此的差別，其手法效果與用意各是：

答：1. 在手法上：第三節，張曉風**想起**大英博物館中那不知名的西亞男子，**想起**在蘭嶼雅美人的葬地裡一代代的死者，**想起**自己睡覺時也偏愛「睡如弓」的姿勢。這些聯想，由國外至國內，由他人至自己，層層深入，反覆思索，呈現久久難以釋懷的深情與探索。

2. 在用意上：第二節舉用十例子，若繼續衍生聯想與體悟，文章可能會過於緊密，讀來有繁冗負荷之感。故二、三節一繁一簡，一博一深，疏密有致。

五、各個民族喪禮的禮制或儀式，都隱含對生命消逝的解釋與哲學。請回想曾經經歷的喪禮

儀式，詢問長輩或上網搜尋資料，試圖找出「兩個」儀式對死亡的解釋，並說明這些解釋是否如張曉風所說：「給我一個解釋，我就可以再相信一次人世，我就可以接納歷史，我就可以義無反顧的擁抱這荒涼的城市。」存者因而得到安慰，進而釋懷，找到勇氣。

禮制或儀式	解釋	解釋所生的力量
例：屈身葬	在蜷曲如胎兒的安全感中，回歸大地慈母的懷抱。	生命的盡頭並非冰冷的地底，而溫暖的回歸。死亡甚至蘊含重生的力量，回到母親的子宮，於生命的長河靜靜漂流，等待再度航行。
死者過世的時，法師要親人將碗摔破。	人如碗一般，生來便是用來裝盛，一輩子忙於負重與包容。故將碗摔破代表責任完了，可以放下所有的負擔，重獲自由，回歸大化。	這樣的儀式，既撫慰家屬的喪親之痛，又讓人覺得生命並非永無止盡的忍耐，只要認真過生活，終會有圓滿昇華的一天，為了那一天的到來，負重前行是必經的旅程。
訃聞	原本我只是將訃聞拿來學校當作請假證明，但因為老師的提問，我仔細閱讀上面的文字，「親人隨侍在側」、「親視含殮尊禮成服」，親人聞訊不遠千里見最後一面的傳統背後，不只安慰了亡者的牽掛，也寄託了存者的目送與禮敬。	「親人隨侍在側」讓我在悲傷的喪禮中感受到家族間的團結與情誼，以及對死者的愛與不捨，人雖然是孤單單的來，卻是在親人的陪伴與凝視中離去，雖然悲淒，卻有濃濃的情意。而「親視含殮尊禮成服」，讓我感受到世界的規矩與安定，世界雖然無常，但人世卻有個尊貴的禮制，讓所有的遺憾，能有個莊嚴的尾聲。用心閱讀訃聞，讓我更看重家族間的情感，也體會「尊禮」帶來的安定力量。

六、主旨回顧

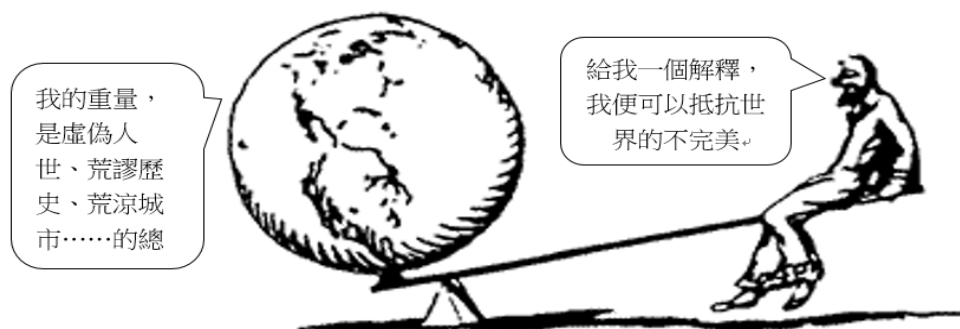

(一)「物理學家可以說，給我一個支點，給我一根槓桿，我就可以把地球舉起來——而我說，給我一個解釋，我就可以再相信一次人世，我就可以再接納歷史，我就可以義無反顧擁抱這荒涼的城市。」這段話可列為本文金句，此處用到類比修辭，這個類比要告訴我們什麼？

物品	效果	意義
一個支點，一根槓桿	把地球舉起來	小小的支點與槓桿能以小搏大，舉起地球

一個解釋	我就可以再相信一次人世，我就可以接納歷史，我就可以義無反顧的擁抱這荒涼的城市。	<p>1. 一個好的解釋，如在語言的大海打造一艘溝通的船，讓人放下曾經受過的傷，找到再次出發的力量。</p> <p>2. 解釋的力量，幾乎等同於舉起地球般，巨大的不可思議。</p>
------	-----------------------------------------	--------------------------------------------------------------------------------------------

(二) 這段話於全文中出現兩次，用意為何？第一次出現與第二次出現有何不同的意義嗎？
 答：1. 重要的事情要多講幾次，張曉風由前後呼應的句子帶出全文的主旨。且如詩經的一唱三歎般，透過回旋反覆，一次比一次深化情感，打動人心。

2. 第一次出現時，位處第一段結尾處，統攝兄弟、女兒以及鮑叔牙的善意與體貼，在抒情的基調下，以物理理論為引子，訴說對世界溫柔的期待；第二次出現時，位處文末結尾處，給人總結全文的悲壯與堅定：雖注定失敗仍不肯放棄的努力再解釋它們一次，是一種堅決姿態的宣示，儘管世界無情，只要給我一個解釋，我便義無反顧投身其中，熱烈擁抱。

(三) 請回顧「引起動機」中同心圓 A、B、C 的內容與順序，你的安排與本文相同嗎？你認同本文的順序嗎？

答：我的標準 A 是愛，B 是理性思辨，C 是表達能力。本文主張「因愛而生的解釋才能把事情美滿化解。」便是以愛為解釋的核心。但是張曉風的文章並不只是溫柔感性的訴說而已，文章脈絡層次井然，文辭優美，具說服力，大師級的表達能力令人景仰，故本文為解釋的典範。(開放性提問)

■ 延伸思考

張曉風在文章中，提到幾個希臘神話的故事，分別是「Daphne 與阿波羅」、「黎明女神 Aurora」和「神界與人界的使者：Hermes」。在希臘神話時代，這幾個故事是為了解釋大自然現象而誕生；但在現代是被轉化成品牌精神，Daphne 是女鞋品牌達芙妮，Aurora 成為張韶涵歐若拉的極光象徵，Hermes 則是百年經典品牌愛馬仕。

請從援用希臘神話的品牌中選擇一項，說明該品牌如何借重希臘神話重新定義品牌形象。例如：

品牌		品牌 LOGO
品牌名稱	Daphne	
用途類型	鞋子	
典故摘要	<p>1. 阿波羅熱烈達芙妮，</p> <p>2. 達芙妮不願被愛情與婚姻束縛，逃避阿波羅的追求</p> <p>3. 身心疲累的達芙妮向河神父親求救，河神施展法術，把她變成月桂樹。</p>	

	4. 阿波羅帶著悲傷的月桂冠冕，永埋著對達芙妮的深愛。	
消費者賣點	1. 美麗 2. 舒適 3. 呈現個性與態度 4. 價格	
典故 與產品聯結	外形	1. 女鞋設計簡單大方，給人以單純和乾淨印象，賞心悅目。 2. 著 Daphne 鞋履，暗示能成為使阿波羅瘋狂追求，卻又望塵莫及的美麗女神。
	舒適度	達芙妮為神速的跑者，足蹬 Daphne 亦聯結健走如風的舒適品質。
	個性 態度	1. 達芙妮不願被愛情與婚姻束縛，勇敢逃脫阿波羅的追求，吻合新時代女性的形象。 2. 得不到的最珍貴，Daphne 女子是世間男子的白月光與朱砂痣。
	價格	神仙品質，凡間價格

總結以上資料，根據產品「消費賣點」：外型、品質、態度，設計吻合 Daphne 故事原型的形象定義與定位。

形象 定義與定位	著 Daphne 鞋履的女子，崇尚單純乾淨的簡潔設計，是美麗且不屈服於流俗的女神。足蹬 Daphne，時尚與舒適度兼具，健走如風，甩開阿波羅，與自己談一場戀愛，找到真正的自己。 無論今日女孩或是明日女人，Daphne 足跡走過，自信女神翩然臨世。
---------------------	--------------------------------------------------------------------------------------------------------------------------------

※解釋的逆襲—因為解釋，拉近距離

設想你是某新銳國際品牌的新任形象設計師，該品牌因為定位模糊而人氣低迷。你掌握該品牌最新的解釋權，請大膽且具體的提出對品牌想法與規劃，並使用能與消費者溝通的語傳達理念，因為解釋，所以逆襲，可能下一位引領風潮的關鍵人物就是你。請完成下表。

品牌		品牌 LOGO
品牌名稱		
用途類型		
典故摘要		
消費者痛點		
典故		

與產品聯結		
形象 定義與定位		

■反思與評鑑

在張曉風飽含情感的文字中，我們很自然的便會被她馴服，接受「解釋」的重要性以及所帶來的巨大力量。但在日常生活中，「解釋」常常是逃避責任的「藉口」。所以，「解釋」等同於「藉口」嗎？請閱讀以下兩個圖表的内容，你是否贊成圖表的分析，且你認為「解釋」和「藉口」的差異為何？

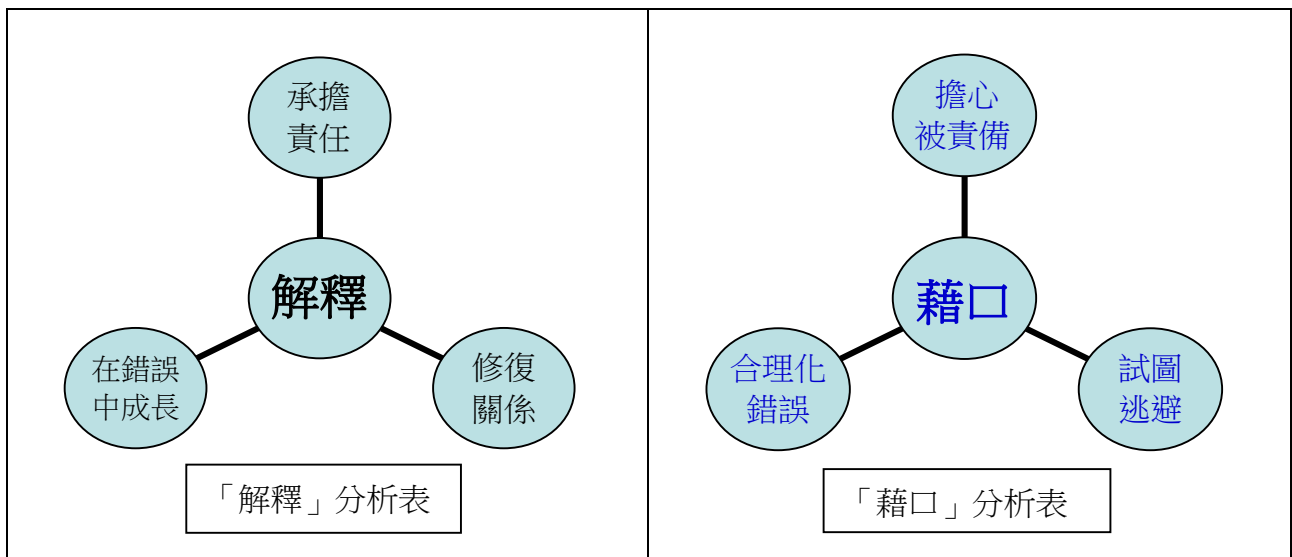

答：

範文一

我贊同題目中的分析。解釋和藉口都是在為自己發聲，但兩者的出發點卻大不相同。

首先，我認為最大的不同是是否擁有善意。藉口是為了讓自己脫罪，明知做錯卻又強詞奪理這樣的行為充滿惡意，而且可能傷及無辜；而解釋希望讓事情變得更好，態度誠懇，方向正確，溫暖的善意自然汨汨流出。

再來，解釋能讓雙方充分溝通，互相理解，得到釋懷；而藉口往往為了騙取對方的原

諒，自欺欺人，互相矇蔽。

最後，我認為藉口會像雪球一樣，滾者滾著，就將雙方的真心埋藏於雪球深處，關係越來越疏遠；而解釋會像洋蔥一樣，一層一層打開彼此的心，也許理解的過程會流淚，但最終都能嚐到交心的甜。

我認為解釋和藉口得差異有三點，第一個是否具有善意，第二個是否能互相原諒，第三個是否能修復、拉近彼此關係，總上所述，我贊同圖表的分析。（暨大附中 302 劉昱伶）

範文二

我認為解釋和藉口是一樣的東西，它們會因立場、環境的變化而有不同看法。當你認真解釋一件事情時，他人常常會認為你在找藉口，想必每個人都有過這樣的經驗，尤其是小孩、學生或員工等在下位者，當他們對上位者的父母、老師和老闆解釋時，在上位者往往會主觀認定：「只要做錯事，百分之九十的解釋都是藉口」，或者在上位者會說出那句名言：「成功的人找方法，失敗的人找藉口」，很輕易的便將下位者的解釋，歸納為藉口。因為立場不同而有差異的看法，已逐漸形成常態，所以，我覺得這個表格忽略了「立場」這個大前提，「立場」已經決定了看待事情的角度。

當屈原被逐，形容枯槁，他與漁父解釋不願隨波逐流，寧可奔赴汨羅江，以保持自身高潔。但在漁父眼中，可能會認為屈原自殘的行為是為自己的頑固找藉口，美化自己不能與世推移，視情況濯纓濯足的低 EQ。可是換到現代，屈原被型塑為一位人品高潔，眾人皆醉我獨醒的典範。所以，屈原的離騷到底是失敗者的牢騷還是勇者的自剖呢？解釋與藉口在立場、環境與時代的迷霧中，實在難以分別！（暨大附中 302 楊三澤）